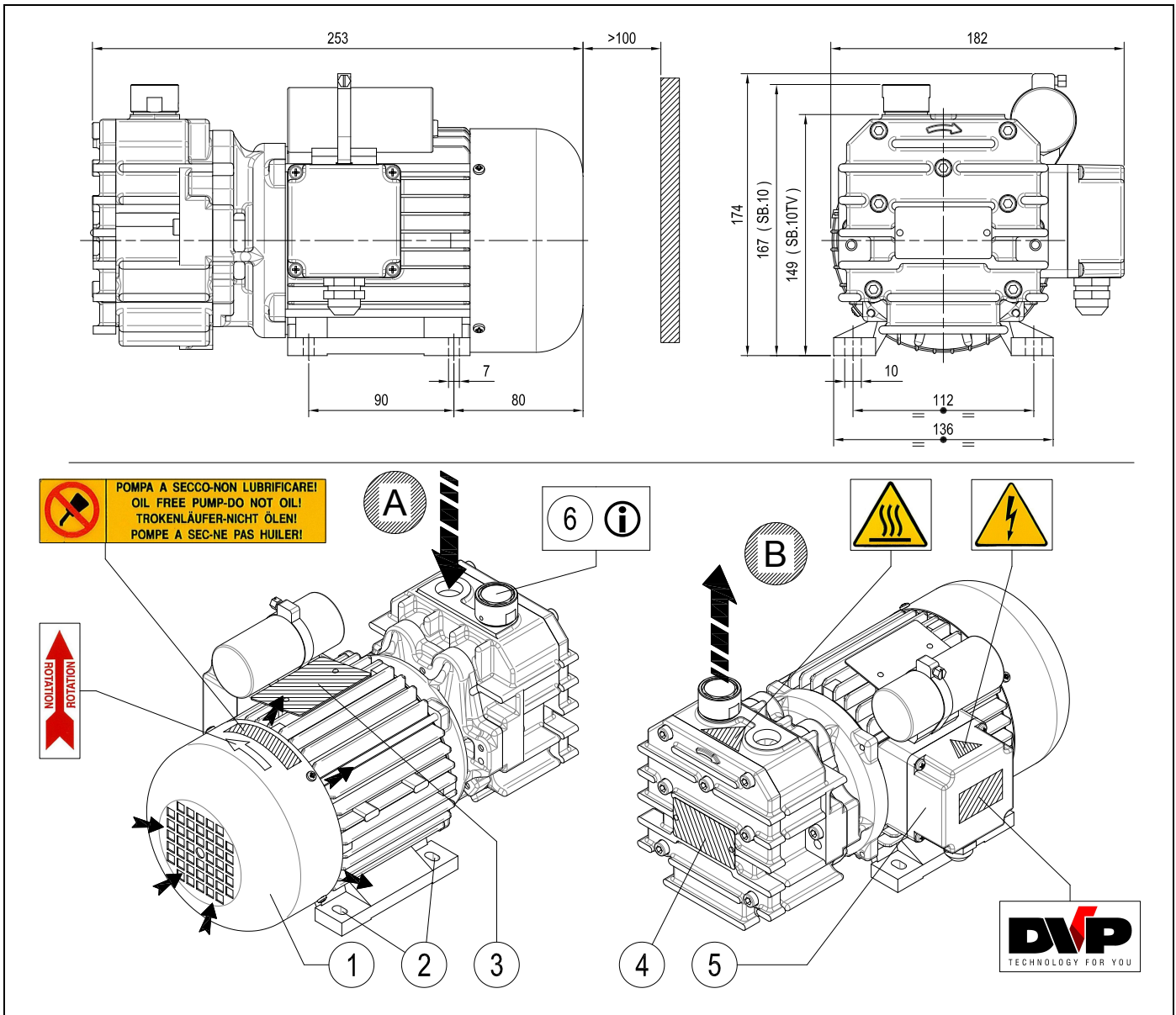

**3.4.4 Modello: SB.10 – SB.10TV**

<b>A</b>	Aspirazione
<b>B</b>	Scarico
<b>1</b>	Protezione ventola motore

<b>2</b>	Punti di fissaggio
<b>3</b>	Targhetta motore
<b>4</b>	Targhetta identificativa

<b>5</b>	Scatola morsettiera
<b>6</b>	Silenziatore scarico
<b>i</b>	Presente solo su SB.10

**CARATTERISTICHE TECNICHE**

		SB.10		SB.10TV	
		50 Hz	60 Hz	50 Hz	60 Hz
Portata	m <sup>3</sup> /h	10	12	10	12
Pressione finale (Ass.)	mbar - hPa	120			
Potenza motore	kW (1~ / 3~)	0,37 / 0,37	0,45 / 0,45	0,37 / 0,37	0,45 / 0,45
Numero di giri nominale	n/min	1400	1700	1400	1700
Rumorosità (UNI EN ISO 2151) (K 3dB)	dB(A)	64	66	64	66
Peso	kg (1~ / 3~)	15,5 / 14,0			
Aspirazione pompa		1/2" G			
Scarico pompa		1/2" G			
Temperatura di funzionamento (temp. ambiente 20°C)	°C	70 ÷ 75	80 ÷ 85	70 ÷ 75	80 ÷ 85
Temperatura ambiente di lavoro richiesta	°C	0 ÷ 40			
Temp. ambiente di immagazzinaggio/trasporto	°C	-20 ÷ 50			
MAX umidità / altitudine		80% / 1000m s.l.m. *			

(\*) Per condizioni ambientali differenti da quelle prescritte contattare il Costruttore.